



भारतीय उष्णदेशीय मौसम विज्ञान संस्थान
INDIAN INSTITUTE OF TROPICAL METEOROLOGY,
(पृथ्वी विज्ञान मंत्रालय का स्वायत्त संस्थान, भारत सरकार के अधीन)
(An Autonomous Institute of the Ministry of Earth Sciences, Govt. of India)

UCP

स पी एस / No. PS/132/7/2010-11

दिनांक / Date :

मेसर्स./ M/s.

प्रिय महोदय / Dear Sirs,

"दिनांक _____ की पूछताछ से _____ की अनुकिया में दिनांक _____ की नवोदित दर सूची,"
लिफाफे पर लिखे मुहरबंद निवोदित दर सूची निम्नलिखित भण्डारों की आपूर्ति के लिए संस्थान दिनांक _____ के 18.00 घटो तक निमंत्रित है
जिन्हे दूसरे दिन 15.00 घटो तक खोला जाएगा।

Quotation in sealed cover superscribed there on Quotation due on **20/07/2010** response to Enquiry No. **PS/132/7/2010-11** dated **6.7.2010** are invited for the supply of under-mentioned stores so as to reach this institute latest by 18-00 hours on **20/07/2010** which will be opened on the next day at 15-00 hours.

सामान्यतः खोलने के दिनांक से कम से कम 60 दिनों की अवधि तक यह निवेदित दरसूची वैध रहेगी।

The quotation shall normally remain valid for a minimum period of 60 days from the date of opening

इस पष्ठ की दूसरी और छपे अनुदेबतों को ध्यान में रख कर निवोदित दरसूची भरी जाएगी।

The quotation shall be filled in with the consideration to the instruction printed overleaf.

क्रम सं. Sr. No.	भण्डार का विवरण Description of Stores	इकाई Unit	मात्रा Quantity
01.	Modular Furniture (As per enclosed Specifications) Note: It is requested to inspect the set of Modular Furniture, as the requirement is exactly as per set available in the Institute during any working day between 10.00 to 17.00 hrs.	No	20 No.

- Note:-** (1) Enquiry Letter No. and due date should be mentioned on the top of the envelope.
(2) The Technical Literature and pamphlet may please be enclosed along with the quotation.
(3) Quotation by fax will not be considered.

एस टी / सी एस टी / आदि के लिए संस्थान

कोई रियाती फार्म नहीं दे सकता।

This Institute is unable to furnish any

Concessional form for S.T / C.S.T. / etc.

भवदिय / Yours faithfully

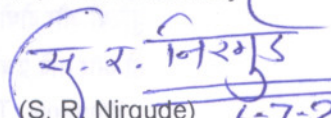
(S. R. Nirgude) 6-7-2010
Senior Technical Officer - II
for Director

तार : ट्रॉपमेट, पुणे Grams : TROPMET, PUNE

फैक्स : Fax : (020) 25893825 दूरभाष : Telephone : 25893600 / 25893675 - 81

डॉ. होमी भाभा मार्ग, पाषाण / Dr. Homi Bhabha Road, Pashan, पुणे / Pune - 411 008 (भारत / India)

निविदा प्रस्ताव के लिये अनुदेश / INSTRUCTIONS TO TENDER

1. नियत तारीख के बाद प्राप्त दर सूची पर विचार नहीं किया जाएगा।
Quotation received after the due date will not be considered.
2. दर सूची सुवाच्य रूप में भरी जानी चाहिये और शब्दों पर शब्द /सुधार, काटछांट विलोपन यदि हो तो उनको सटीक अनुप्रमाणित करना चाहिये और आपके शीर्षपत्र पर होना चाहिए।
Quotation must be filled in legibly and overwriting/corrections, erasures etc. if any, must be duly attested, and ON YOUR LETTER HEAD ONLY.
3. पूछताछ पत्र में बताई इकायों के अनुसार दर सूचित किया जाना चाहिये। विशेष रूप से उल्लिखित इकाइयों से अलग इकाइयों पर यदि दर बताई जा रही है तो इन इकायों के सम्बन्ध का विवरण दिया जाएगा।
The rates shall quoted according to the units indicated in the enquiry letter. When the rates are quoted in units different from those specified, the relation between the units shall be furnished.
4. निवोदित भण्डार अधिमान्य रूप से तत्सम्बन्धित भारतीय मानक विनिर्देश के अनुसार होना चाहिए।
The Stores offered shall preferably be according to the relevant Indian Standard Specification.
5. निवोदित दर सूची में सुपूर्दगी की सही अवधि तथा सुपूर्दगी की शर्तें बताई जानी चाहिए।
The exact delivery period and terms of delivery shall invariably be mentioned in the quotation.
6. "पाषाण में इस संस्तान भवन से सुपूर्दगी। (स्थानिक फर्मों के लिए) और "एफ ओ आर पुणे" (बाहर गांव के फर्मों के लिए) सुपूर्दगी" के आधार पर निवेदित दरों को वरीय माना जाएगा।
preference shall be given to rates quoted as delivery at this Institute premises at Pashan (for local firms) and as FOR Pune (for outstation firms)
7. दरों में वरीय रूप से सब प्रभार कर ड्यूटी आदि में समाविष्ट करना चाहिए साथ ही इन प्रभारों को सुस्पष्ट और पृतक दिखाया जाना चाहिए।
The rates preferably include all charges, taxes, duties etc., also these charges shall be shown distinctly and separately.
8. विक्री कर की रियायत दर के लिए फार्म (डी) या फार्म (ए.एफ.) जो भी उपयुक्त है वह संस्थान दे नहीं सकेगा।
The Institute will not be in position to furnish form (D) or form (AF) as the case may be for concessional rate of Sales Tax
9. रकम का भुगतान ३० दिनों के अंदर किया जाएगा।
Payment will be made within 30 days.
10. पूर्ती के आदेश जारी किये जाने के बाद आदेश में दर्शायी गयी-अवधि तक पूरी सुपूर्दगी की जानी चाहिए। रद्द सामग्री को बदलने में असफल होने पर आदेश बिना पूर्व सूचना से रद्द किया जा सकता है, और आगे जोखिम और लागत पर अन्य स्थान से सामग्री प्राप्त की जायेगी।
An order for supply when placed, must be completed in full within the delivery period indicated on the order. Failure to supply or replace the rejected materials if any, will render the order liable to be cancelled without notice and the material will be procured elsewhere at your risks and cost.
11. ऊपर बताए अनुदेशों को पूर्ति न करनेवाली दर सूचियों पर विचार नहीं किया जाएगा।
Quotations, not fulfilling the above instructions, are not likely to be considered.
12. किसी निविदा दर सूची या उसके अंश को कारण नहीं बताते हुए स्वीकृत अथवा अस्वीकृत करने का संस्थान अधिकार रखता है।
The Institute reserves the right to accept or reject any quotation or part thereof without assigning any reason there of.
13. प्रतिभूति पूर्तिकर्ता यह प्रतिभूति १२ महिनो की अवधि के लिए देगा कि पूर्ति के किये जानेवाले माल, कारीगरी, माल और विनिर्माण की सब नुटियाँ और दोषों से मुक्त हो, उच्च कोटि के हो और संस्थापित और सामान्य रूप से स्वीकृत मानको के साथ मिलते हो, विशेष विवरण की पुष्टी करते हो और यदि प्रचलित होते हो तो सटीक ढंग से प्रचलित होना चाहिए।
Warranty : The supplier shall give a warranty for a period of 12 months to the effect that the materials supplied shall free from all defects and faults in material, workmanship and manufacture shall be of the highest grade and consistant with the established and generally accepted standards shall be inconfirmatory with the specifications and shall be if operable operate properly.

SPECIFICATION FOR MODULAR FURNITURE

1.Executive Table : size 1650x750x750mm Providing and fixing of **20 Nos.**

Laminate finish table using prelaminated plain particle board, Top fabricated out of 25mm thick plain particle board with post form 0.6mm laminate on top and duly balanced by 0.6 mm balancing laminate on all other sides .
(Sides in 25mm Prelaminate Partical board)

All boards components like tops, sides etc, are finished with PVC edge Binding (Rehau Make/or Equivalent) for better impact resistance. Other components like modesty panels (apron) in shall be fabricated out of 18mm thick plain particle board in approved colour and shade (Douglas Pine)as Per detailed drawing and as including necessary accessories.
(Siders in 25mm Prelaminate Partical board)

2.Side Runner- size 1200x450x725mm-Providing and fixing of laminate finish **20 Nos.**

table using prelaminated plain particle board, Top fabricate out of 25mm thick plain Particle board with postform 0.6mm laminate on top and duly balanced by 0.6mm. Balancing laminate on the other sides. All boards componaents like tops, sides etc . are finished with PVC edge binding (Rehau make/or Equivalent)for better impact resistance. Other components like modesty panels(apron)in shall be fabricated out of 18mm thick plain particle board in approved colour and shade (Douglass Pine) as per detailed drawing and as including following accessories 1) One key board drawer matelic powder coated (INNOFIT make / or equivalent) 2) One CPU trolley Make out of M.S. Powder coated mounted on lockable casters.

3.Pedestal Unit :Size 450x450x725mm-Providing and supplying pedestal unit **20 Nos.**

with TOP fabricated out of 25mm thick plain particle board with post form 0.6mm Laminate on top and duly balanced by 0.6mm balancing laminate SIDES BOTTOM DRAWERS made of 18mm thick prelaminated particle board with 2mm thick PVC edge banding of required size etc complete. PEDESTAL BACK AND DRAWERBOTTOM -9mm thick prelaminated particle board etc. complete HARDWARE-Minifix wodden dowels, drawer sliders/channels counter sunk screw S.S.Brush Finished L Clips, Common Lock, Leveling bolt with insert etc.Complete as per drawing (Colour :Douglas Pine)

4.Modular Storage Unit- Size 900x455x1800mm Providing and fixing Modular **20 Nos.**

Storage unit with TOP 25mm thick plain particle Board with Post Forming Laminated and Balancing Laminate below etc complete SIDES SHUTTERS BOTTOM SHELF,DIVIDER,SKIRTING-18mm thick prelaminated particle board With 2mm thick PVC Edge banding of required size etc. Compete STORAGE BACK-9mm thick prelaminated particle board etc. complete HADRWARE Minifix wodden dowels Auto closed hinges Counter Sunk screw , S.S.Brush Finished, Handles L' Clips Selves support . Multipurpose lock, Leveling Bolt with inserts etc complete as per drawing (Colour-Douglas Pine)

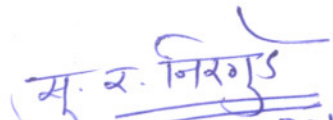
(S.R.Nirgude) 6-7-2010

Senior Technical Officer -II
for Director.

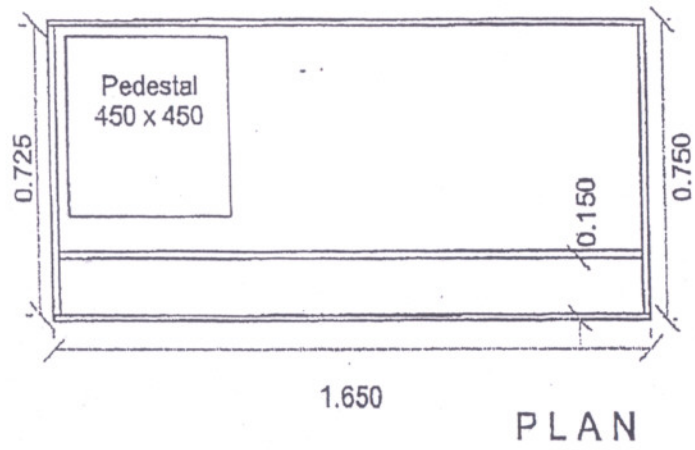
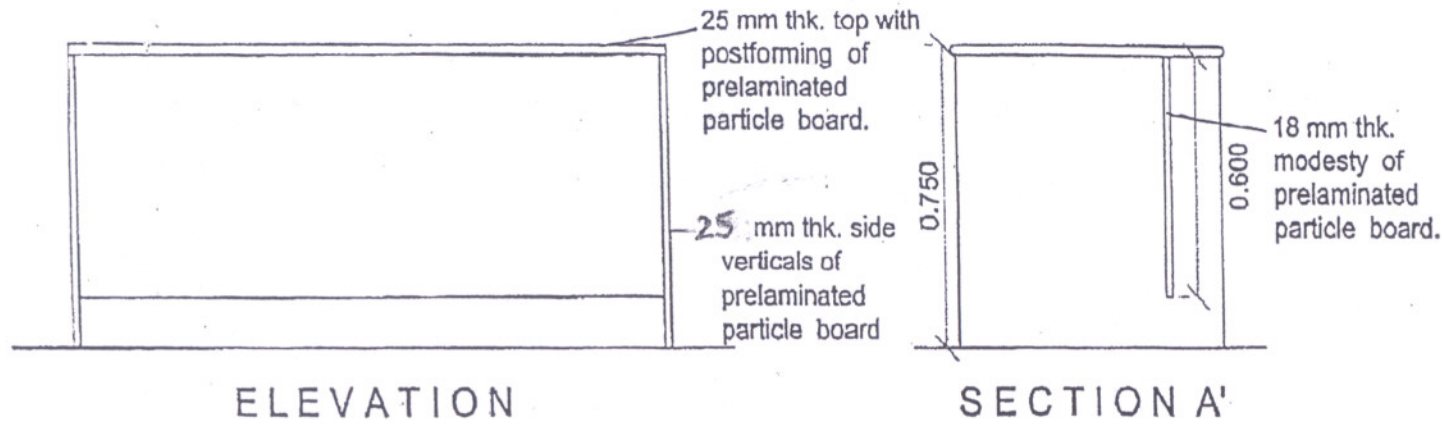
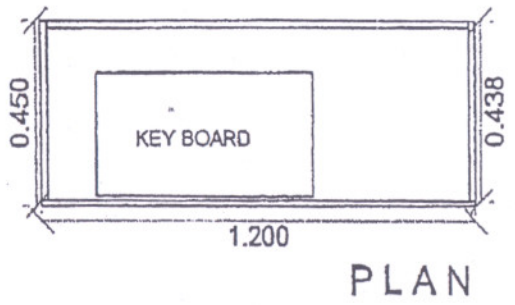
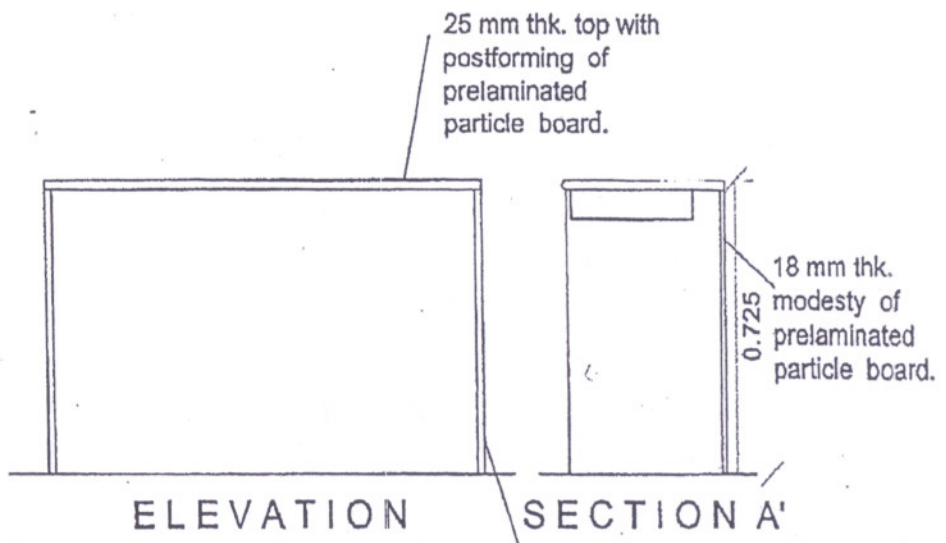
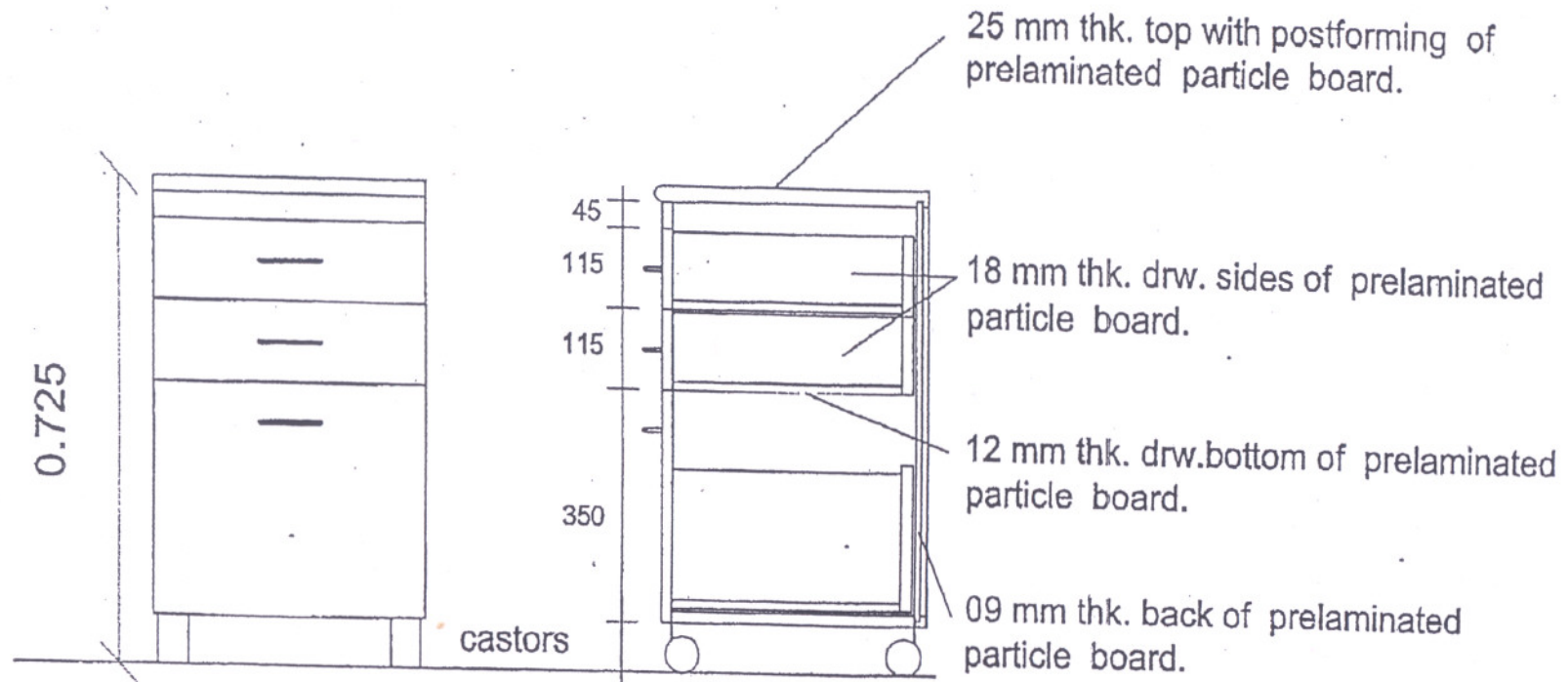

TABLE
SIZE 1650 x 750 x 750
ITEM NO. 1



18 mm thk. side verticals of prelaminated particle board

SIDE TABLE
SIZE 1200 x 450 x 725
ITEM NO. 2



ELEVATION

SECT. A'

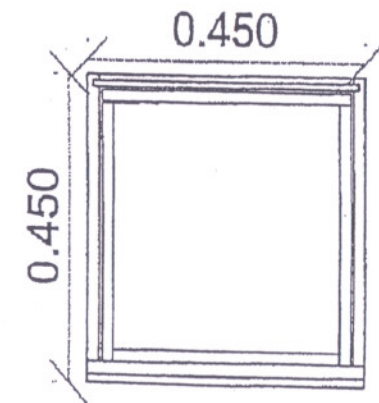

PLAN

PEDESTAL
 SIZE 450 x 450 x 725
 ITEM NO. 3

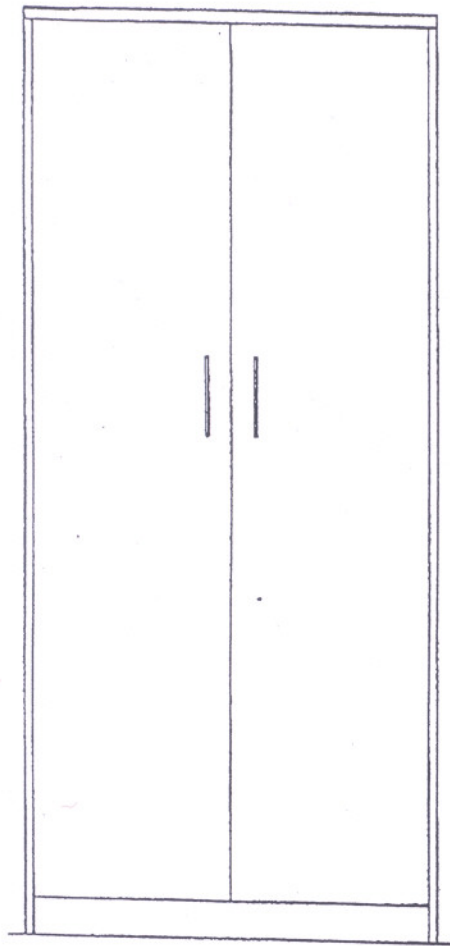

ELEVATION

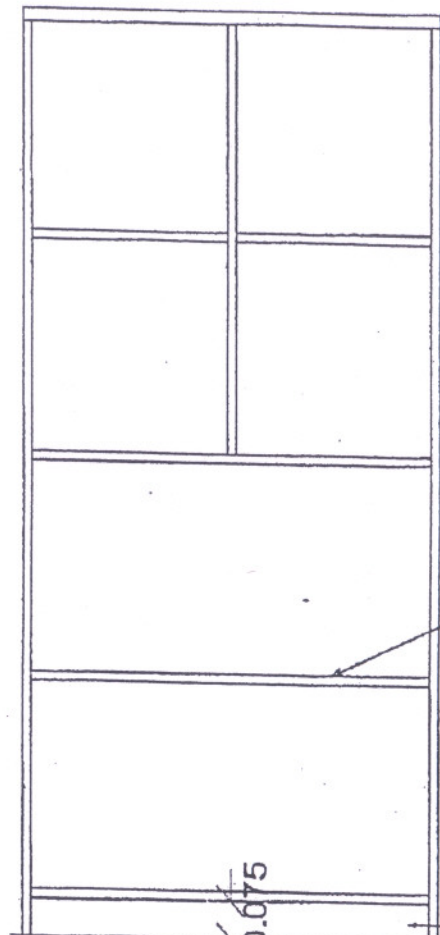

SECTION A'

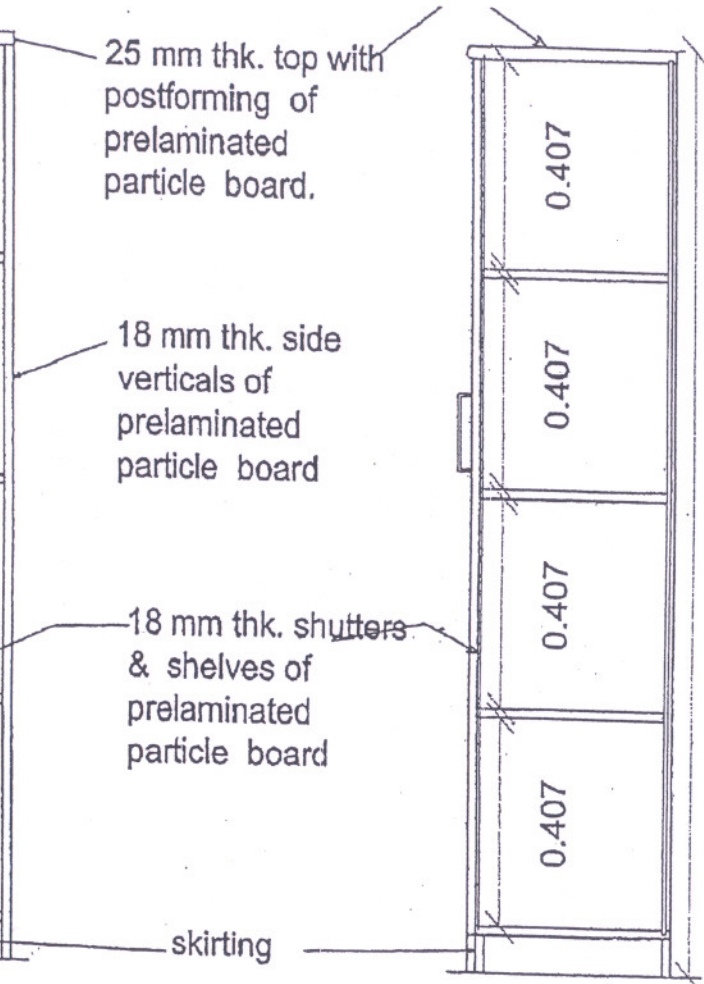

SECTION B'

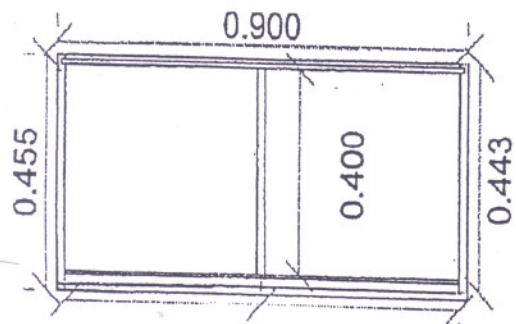

0.432 0.432

PLAN

STORAGE RACK
SIZE 900 x 455 x 1800
ITEM NO. 4